

# COMPACT TYPE MULTIKONTAKT

Werden Hilfskontakte für DALI, Notstrom oder andere Anwendungen benötigt, stehen Compact-Lifte in Multikontakt-Ausführung bis 15 kg Hebegewicht zur Verfügung. Die separate Spannungsversorgung dieser Produktreihe ermöglicht zudem die Integration in Sicherheitsschaltkreise.

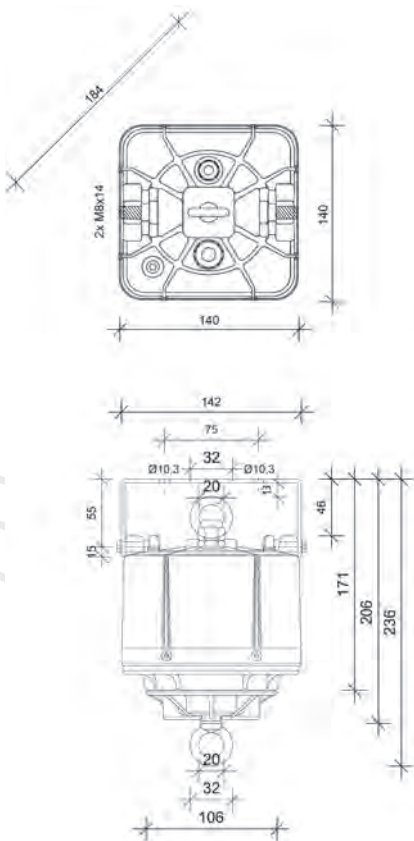

Maßangaben (in mm) für:  
CSI-12 M



Compact Type	CSI-12 M	CDI-15 M
Hebegewicht	3-10 kg	3-15 kg
Absenkhöhe	15m	10m
Seilführung	einfach	doppelt
Anschluss für Motor- und Lichtkreis	separat	separat
Spannungsversorgung Motor	100-277V AC /50-60Hz; 30W	
Belastung Lichtstromkreis	16A, 230V AC	16A, 230V AC
Hilfskontakte / Belastung	4/6A, 230V AC	4/6A, 230V AC
Schutzart / Schutzklasse	IP 54 / I	IP 54 / I
Temperaturbereich	-15 °C bis + 60 °C	-15 °C bis + 60 °C
Nettogewicht /mit Verpackung	3,5 / 3,9 kg	3,5 / 3,9 kg